

取扱説明書

使用上の注意点および保証基準

説明書の製品のカラーは実際の内容物のカラーと異なる場合があります。

IRIS

当社製品をご購入していただき誠にありがとうございます。
ご使用前に取扱説明書をお読みにになり、品質保証書に必要な事項を必ずご記入の上、お客様控えを大切に保管してください。

取扱説明書



【重要1】
カードキーを紛失した場合
暗証番号での解錠となりますので
登録した暗証番号は絶対に忘れないでください。

【重要2】
電池切れの場合は、シリンダーキーでの解錠になりますので、施・解錠時にアラーム音及び赤いランプの点灯がある場合、直ちに電池を交換してください。

【重要3】
電池の使用期間は、使用頻度及び環境により異なりますので、定期的に新しい電池との交換をお奨めします。

5. 室外から解錠 / 施錠する (その2)

- 誤った暗証番号または登録されていないカードキーを3回入力した場合は、3分間入力が不可能になります。但し、3分の間にテンキーに触れると停止時間は長くなります。
- 本製品は虚数機能に対応します。虚数機能とは、暗証番号前後に適当な番号を入力して解錠する暗証番号読み取り防止機能です。
(暗証番号の入力事例)・・・暗証番号「1 2 3 4」の場合
パターン1 : 「●●●●」 + 「1 2 3 4」 + 「●●●●」 + 「*」 で解錠
パターン2 : 「●●●●」 + 「1 2 3 4」 + 「*」 で解錠
パターン3 : 「1 2 3 4」 + 「●●●●」 + 「*」 で解錠
「●●●●」は、適当な番号を示します。
*、#は使えません。

6. 室内から解錠 / 施錠する

- 室内からレバーハンドルを下げる、または非常開装置を回すことで解錠できます。

7. オートロックを解除する (初期設定 : オートロック)

7-1) オートロックの解除方法
暗証番号登録ボタンをビビビ (ビ3回連続) と鳴るまで押す
4*を押す (ビリリ)

7-2) オートロックの設定方法
暗証番号登録ボタンをビビビ (ビ3回連続) と鳴るまで押す
1*を押す (ビリリ)

※ オートロックの解除は、必ず扉を開けた状態で行ってください。
※ オートロック解除時は、室内・外からレバーハンドルを下げることでドアの開閉ができます。
※ オートロック解除時の施錠は、ドアを閉めた状態で、
①または②の操作を行ってください。
① シリンダーキーでの施錠
② テンキーをタッチし、画面を点灯させ、テンキーの5番をタッチして施錠

8. マナーモードにする

8-1) マナーモードの設定方法
暗証番号登録ボタンをビビビ (ビ3回連続) と鳴るまで押す
5*を押す (ビリリ)

8-2) マナーモードの解除方法
カードキーまたは暗証番号登録ボタンを1回押す (ビッ)
テンキーをタッチして電池を外して入れる (ビヨ)
または

※ マナーモードの設定及び解除は、必ず扉を開けた状態で行ってください。

9. 火災感知機能について

- 室内で55℃以上の熱が感知されると、警報音が鳴りロックが解除されます。

10. 電池の交換について

- 施・解錠の時にテンキー上部の赤いランプの点灯とともにアラーム音がる場合、直ちに電池交換を行なってください。
- 電池の交換は、古い電池を外して30秒ほどたった後に新しいものを入れてください。

※ 電池挿入時+-を確認してください。逆挿入すると動作しません。
電池はリチウム電池 (2CR5) をお使いください。他の電池を使うと誤動作・故障の原因となります。

使用上の注意点

- 一般住宅・マンションなどの個人ドア、パーティションドア、カタログなどでご紹介している用途以外のご使用はおやめください。故障の原因、感電、火災の危険があります。
- シリンダーキー、暗証番号を絶対になくさないでください。シリンダーキーの紛失、暗証番号を忘れた場合、製品とドアの破壊を伴う出張作業となり、お客様のご負担となります。
- 暗証番号は、定期的に変更することにより保安性が高まります。
- 電池は、施・解錠時にテンキー上段の赤い電池マークが点灯及びアラームが鳴ったら直ちに新しいものと交換してください。
その際、リチウム電池 (2CR5) 以外のものを使用しないでください。不具合の原因となります。

製品が動作しなかったり異常が発生した場合の改善処置

- 室外からはシリンダーキーを用いて施・解錠することができます。
- 室内からはレバーハンドルを下へ下げる、もしくは非常開装置を回しレバーハンドルを下げると解錠できます。
- 動作しなかったり、異常が発生したら故障の可能性があるので**緊急窓口 (0120-988-846)** までご連絡ください。

保証基準

万が一、当社の製品に故障、不具合が発生したときは品質保証書をお持ちの上、お買い上げの販売店、緊急窓口 (0120-988-846) またはセリュール社までご連絡ください。

区 分	保証内容	
	保証期間内	保証期間外
正常な使用状態	設置後1年以内に正常な使用の上故障した場合	無償修理
	取扱説明書通りに操作しても動作しない場合	無償修理
	同じ故障の症状が4回以上発生した場合	製品交換
	犯罪などの不法な行為に起因する破損・不具合	有償修理
使用上に過失があった場合	電池の入れ間違い (+)、暗証番号の誤入力、紛失等の使用者の過失による出張・修理	有償修理
	電池等の消耗品や付属部品の紛失	有償修理
	製品本来の目的以外での故障	有償修理
	お客様自身による取り付け、当社及び当社が指定する社以外による修理、改造 (必要部品の取り外しを含む) に起因する不具合	有償修理
	品質保証書の紛失。必要事項の記載がない品質保証書。	有償修理
不可抗力 (天災、地震、地盤沈下、火災、暴風豪雨、高潮、洪水、津波、噴火、爆発、騒乱、落雷、異常電圧等) の外部的要因により、故障または破損した場合。	有償修理	

※ 製品保証期間内の故障について、無償アフターサービスが受けられます。ただし、お客様の不注意や操作ミスにより発生した故障または製品保証期間が経過した後の故障は有償アフターサービスとなります。

製品の取扱いやお問い合わせ

株式会社セリュール
tel : 03-6278-8835 ホームページ : <http://www.serrure.co.jp/>
月曜～金曜 (祝日・振替休日を除く) 9:00～18:00

株式会社 セリュール
SERRURE

安全注意事項 及び 製品規格

安全注意事項

本製品を安全かつ正確に使用して頂くため、安全注意事項を必ずお守りください。安全注意事項につきましては、よくお読みになりお子様やお年寄りの方にも安全な使用方法を教えてください。取扱説明書は、お読みになられた後、分かりやすい場所に保管してください。

※本製品は完璧な防犯機能を提供するものではありません。

警告	警告事項を守らなかった場合、使用者が負傷したり財産被害が発生することがあります。必ずお守りください。
注意	注意事項を守らなかった場合、製品が破損したり製品寿命が短縮してしまうことがあります。必ずお守りください。

警告

シリンダーキー、暗証番号をなくさないでください。
シリンダーキーを紛失、暗証番号を忘れた場合、製品とドアを破壊しての開錠となります。

本製品を使用者が任意で分解・設置・修理をしないでください。
精密部品が多いので絶対に分解しないでください。故障の際はセリユール社に連絡してください。
ドアを無理にこじ開けたり、製品に無理な力を加えたりしないでください。故障の原因につながります。

製品内部に液体や異物を入れないでください。
故障及び動作不良、感電、火災の恐れがあります。電池ケースの中に液体や異物が入ってしまった場合は電源を入れないでください。すぐに電池を取り出し、乾いた布でおふき取りください。

注意

テンキーを無理に押すなど乱暴に扱わないでください。
テンキーは必ず指の腹で押してください。
爪の先、とがった物では押さないでください。

清掃に濡れたぞうきんや揮発性のアルコール、ベンジン、シンナーなどを使用しないでください。
感電や火災の恐れがあり、故障及び動作不良の原因にもなります。清掃時には乾いた布で軽く拭いてください。

暗証番号の管理に注意してください。
暗証番号は必ず設定し、定期的に暗証番号を変更してください。

硬い物（金槌等）で製品に衝撃を与えないでください。
電子部品を使用しておりますので、強い衝撃を与えたり、散水による水洗いをしないでください。

外出時、施錠状態を必ず確認してください。

漏電の恐れがある場所には、設置しないで下さい。

製品規格

区分	内容		備考
本体	室外ユニット	76(W) X 273(H) X 27(D)	防雨試験にて異常なし
	室内ユニット	76(W) X 273(H) X 31(D)	対応ドア厚 32mm ~ 42mm
材質	アルミダイキャスト		電気衝撃試験にて異常なし
カードキー	2枚		100枚まで登録可能
シリンダーキー	3本		合鍵作製が難しくなっています
電池	リチウム電池（2CR5）1個		1日10回往復使用で約1,000往復使用可能です（週5日使用で半年程度） ※1往復とは外部からの解錠と内部からの解錠の組み合わせをいいます。
定格電圧	6V		
動作温度	-20℃ ~ 60℃		
オプション	セリユールキーステッカー カードキー（3枚目以降）		

※リチウム電池の寿命は温度・湿度・使用回数及び電池の品質により差があります。
リチウム電池は指定の2CR5をご使用ください。充電式電池等を使うと誤動作・故障の原因となります。

構成品一覧

本体

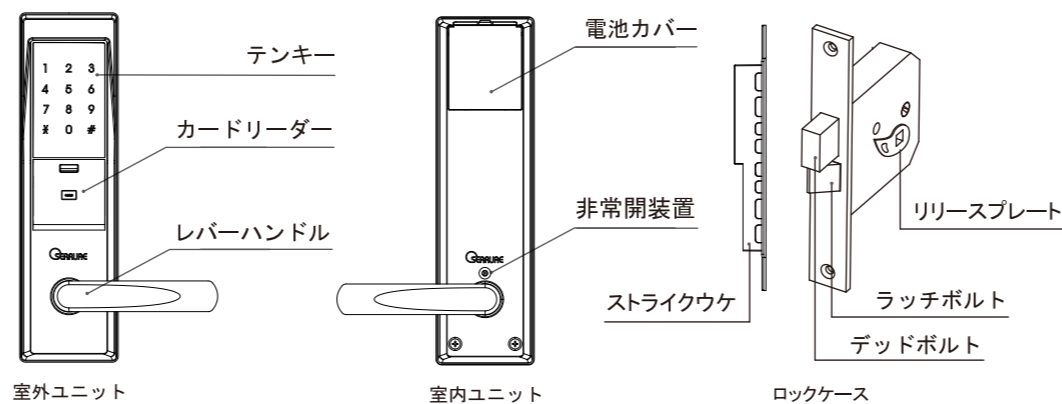

付属品



室外ユニット

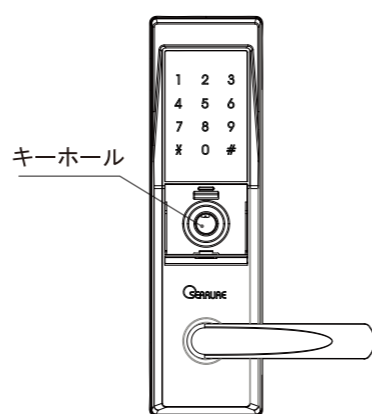

室内ユニット

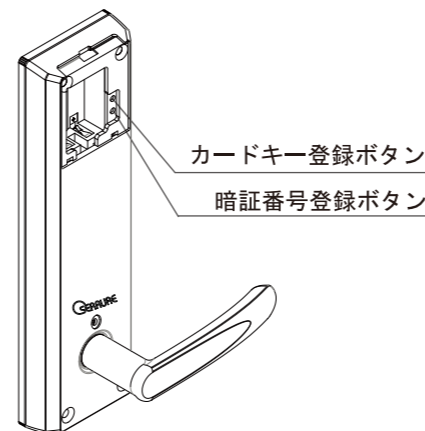

取扱説明書

1. 暗証番号を変更する（初期設定：1234）



※暗証番号の登録は、必ず扉を開けた状態で行なってください。
※暗証番号登録ボタンを押してから6秒以内にテンキーの接触がないと登録は終了します。
※暗証番号の設定は4桁から12桁です。
※#での暗証番号登録はできません。（エラー音が鳴り、登録は消されます。）

2. カードキーを登録する



※カードキーの登録は、必ず扉を開けた状態で行ってください。
※カードキーの登録番号は3桁で入力してください。（有効な登録番号は001から100までです。）
※登録は、カードキー、セリユールキーステッカー合わせて100枚です。
※カードキーの登録番号を控えて保管してください。（登録番号がわからないと削除ができません。）
※セリユールキーステッカーの登録も同様に行ってください。
※指定のキーをお使いください。
※既に登録されている登録番号に新しいカードキーを登録すると元のカードキーが使えなくなります。

3. カードキーを個別削除する

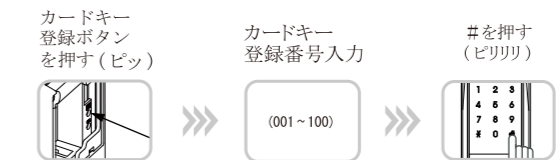

※カードキーの削除は、必ず扉を開けた状態で行ってください。
※カードキーの登録番号は3桁で入力してください。

4. カードキーを全削除する



※カードキーの全削除は、必ず扉を開けた状態で行ってください。

5. 室外から解錠 / 施錠する（その1）

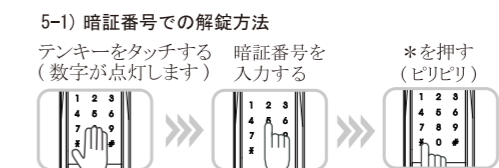

5-2) カードキーでの解錠方法
テンキーをタッチする（数字が点灯します） カードキーを接触させる（ビリリ）



5-3) シリンダーキーでの解錠方法
キーホールにキーを挿入して回す

